

ГОСТ 10301—80

МЕЖГОСУДАРСТВЕННЫЙ СТАНДАРТ

ЗАКЛЕПКИ С ПОЛУПОТАЙНОЙ ГОЛОВКОЙ КЛАССОВ ТОЧНОСТИ В и С

ТЕХНИЧЕСКИЕ УСЛОВИЯ

Издание официальное



СуперКрепёж

www.super-krepeg.ru

БЗ 5—2004

ИПК ИЗДАТЕЛЬСТВО СТАНДАРТОВ
Москва

М Е Ж Г О С У Д А Р С Т В Е Н Н Ы Й С Т А Н Д А Р Т

**ЗАКЛЕПКИ С ПОЛУПОТАЙНОЙ ГОЛОВКОЙ
КЛАССОВ ТОЧНОСТИ В и С**

Технические условия

**ГОСТ
10301—80**

Round-top countersunk-head rivets classes B and C.
Specifications

МКС 21.060.40

Дата введения **01.01.81**

Настоящий стандарт распространяется на заклепки с полупотайной головкой общемашино-строительного применения с диаметром стержня от 2 до 36 мм классов точности В и С.

Стандарт полностью соответствует СТ СЭВ 1022—78.

Заклепки с полупотайной головкой должны удовлетворять всем требованиям ГОСТ 10304 и требованиям, изложенным в соответствующих разделах настоящего стандарта.

1. РАЗМЕРЫ

1.1. Размеры заклепок должны соответствовать указанным на чертеже и в табл. 1 и 2.

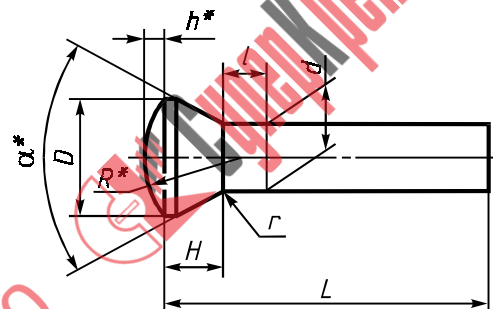

* Размеры для справок.



С. 2 ГОСТ 10301—80

Таблица 1

мм

| | | | | | | | | | | | | | | |
|---|------|-----|------|------|------|------|------|------|------|-----|-----|-----|------|------|
| Диаметр стержня d | 2 | 2,5 | 3 | 4 | 5 | 6 | 8 | 10 | 12 | 16 | 20 | 24 | 30 | 36 |
| Диаметр головки D | 6 | 7 | 8 | 10,5 | 13 | 11 | 15 | 17 | 20 | 24 | 30 | 36 | 41 | 49 |
| Высота головки H | 1,2 | 1,4 | 1,6 | 2,0 | 2,5 | 3,0 | 4,0 | 4,8 | 5,6 | 7,2 | 9 | 11 | 14 | 16 |
| Высота сферы h | 0,5 | 0,7 | 0,8 | 1,0 | 1,3 | 1,5 | 2,0 | 2,5 | 3 | 4 | 5 | 6 | 7 | 9 |
| Угол α | 120° | | | | 90° | | | 75° | | | 60° | | | 45° |
| Радиус под головкой r , не более | 0,1 | | | 0,2 | | 0,25 | | 0,3 | 0,4 | 0,5 | | 0,6 | | 0,8 |
| Радиус сферы головки R | 9,3 | 9,1 | 10,4 | 14,3 | 16,9 | 10,8 | 15,1 | 15,7 | 18,2 | 20 | 25 | 30 | 33,5 | 37,9 |
| Расстояние от основания головки до места измерения диаметра l | 1,5 | 3 | | | 4 | | | 6 | | | 8 | | 10 | |

Таблица 2

мм

| Диаметр стержня d | Длина L | Диаметр стержня d | Длина L |
|---------------------|-----------|---------------------|-----------|
| 2,0 | 3—16 | 10 | 16—75 |
| 2,5 | 3—18 | 12 | 18—100 |
| 3,0 | 4—26 | 16 | 26—100 |
| 4,0 | 5—36 | 20 | 30—150 |
| 5,0 | 8—48 | 24 | 45—210 |
| 6,0 | 10—50 | 30 | 48—180 |
| 8,0 | 14—50 | 36 | 58—180 |

1.2. Длина заклепок должна выбираться из следующего ряда: 3, 4, 5, 6, 7, 8, 9, 10, 12, 14, 16, 18, 20, 22, 24, 26, 28, 30, 32, 34, 36, 38, 40, 42, 45, 48, 50, 52, 55, 58, 60, 65, 70, 75, 80, 85, 90, 95, 100, 110, 120, 130, 140, 150, 160, 170, 180, 190, 200, 210 мм.

Пример условного обозначения заклепки с полупотайной головкой класса точности В диаметром стержня $d = 8$ мм, длиной $L = 20$ мм, из материала группы 00, без покрытия:

Заклепка 8×20.00 ГОСТ 10301—80

(Измененная редакция, Изм. № 1).

1.3. Теоретическая масса заклепок указана в справочном приложении.

2. ТЕХНИЧЕСКИЕ ТРЕБОВАНИЯ

2.1. Предельные отклонения высоты сферы h размеров от 0,5 до 1 мм — по +IT13; свыше 1 мм — по $\pm \frac{IT15}{2}$.

Масса стальных заклепок

| Длина <i>L</i> , мм | Теоретическая масса 1000 шт. заклепок, кг, при номинальном диаметре стержня <i>d</i> , мм | | | | | | | | | | | | | |
|---------------------------|---|-------|-------|-------|-------|--------|-------|-------|-------|--------|-------|-------|-------|-------|
| | 2 | 2,5 | 3 | 4 | 5 | 6 | 8 | 10 | 12 | 16 | 20 | 24 | 30 | 36 |
| 3 | 0,226 | 0,372 | | | | | | | | | | | | |
| 4 | 0,251 | 0,411 | 0,602 | | | | | | | | | | | |
| 5 | 0,276 | 0,449 | 0,657 | 1,324 | | | | | | | | | | |
| 6 | 0,300 | 0,488 | 0,713 | 1,423 | | | | | | | | | | |
| 7 | 0,325 | 0,526 | 0,768 | 1,522 | | | | | | | | | | |
| 8 | 0,350 | 0,565 | 0,824 | 1,620 | 2,845 | | | | | | | | | |
| 9 | 0,374 | 0,603 | 0,879 | 1,719 | 2,999 | | | | | | | | | |
| 10 | 0,399 | 0,642 | 0,935 | 1,817 | 3,153 | 3,489 | | | | | | | | |
| 12 | 0,449 | 0,719 | 1,046 | 2,015 | 3,461 | 3,932 | | | | | | | | |
| 14 | 0,492 | 0,796 | 1,157 | 2,212 | 3,769 | 4,376 | 8,70 | | | | | | | |
| 16 | 0,547 | 0,873 | 1,268 | 2,409 | 4,078 | 4,820 | 9,49 | 13,65 | | | | | | |
| 18 | | 0,950 | 1,379 | 2,606 | 4,386 | 5,264 | 10,27 | 14,88 | 23,72 | | | | | |
| 20 | | | 1,490 | 2,804 | 4,694 | 5,708 | 11,06 | 16,12 | 25,49 | | | | | |
| 22 | | | 1,601 | 3,001 | 5,002 | 6,152 | 11,85 | 17,35 | 27,27 | | | | | |
| 24 | | | 1,712 | 3,198 | 5,312 | 6,596 | 12,64 | 18,58 | 29,04 | | | | | |
| 26 | | | 1,823 | 3,396 | 5,619 | 7,040 | 13,43 | 19,81 | 30,82 | 54,84 | | | | |
| 28 | | | | 3,593 | 5,927 | 7,484 | 14,21 | 21,05 | 32,60 | 57,99 | | | | |
| 30 | | | | 3,790 | 6,236 | 7,928 | 15,61 | 22,28 | 34,37 | 61,15 | 100,9 | | | |
| 32 | | | | 3,988 | 6,544 | 8,372 | 15,80 | 23,51 | 36,15 | 63,31 | 105,9 | | | |
| 34 | | | | 4,185 | 6,852 | 8,815 | 16,59 | 24,75 | 37,92 | 67,47 | 110,8 | | | |
| 36 | | | | 4,382 | 7,162 | 9,259 | 17,38 | 25,98 | 39,70 | 70,62 | 115,8 | | | |
| 38 | | | | | 7,469 | 9,703 | 18,17 | 27,21 | 41,47 | 73,78 | 120,7 | | | |
| 40 | | | | | 7,777 | 10,150 | 18,95 | 28,45 | 43,25 | 76,94 | 125,6 | | | |
| 42 | | | | | 8,085 | 10,591 | 19,74 | 29,68 | 45,02 | 80,09 | 130,6 | | | |
| 45 | | | | | 8,547 | 11,267 | 20,93 | 31,53 | 47,69 | 84,83 | 137,9 | 206,9 | | |
| 48 | | | | | 9,010 | 11,923 | 22,21 | 33,38 | 50,35 | 89,56 | 145,4 | 217,5 | 335,0 | |
| 50 | | | | | | 12,370 | 22,90 | 34,61 | 52,13 | 92,72 | 150,3 | 224,6 | 346,1 | |
| 52 | | | | | | | | 35,84 | 53,90 | 95,88 | 155,2 | 231,7 | 357,2 | |
| 55 | | | | | | | | 37,69 | 56,57 | 100,61 | 162,6 | 242,4 | 373,8 | |
| 58 | | | | | | | | 39,54 | 59,23 | 105,35 | 170,0 | 253,0 | 390,5 | 583,1 |
| 60 | | | | | | | | 40,78 | 61,01 | 108,50 | 175,0 | 260,1 | 401,6 | 599,0 |
| 65 | | | | | | | | 43,86 | 65,44 | 116,39 | 187,3 | 277,9 | 429,3 | 639,0 |
| 70 | | | | | | | | 46,94 | 69,88 | 124,29 | 199,6 | 295,6 | 457,1 | 678,9 |

С. 4 ГОСТ 10301—80

Продолжение

| Длина <i>L</i> , мм | Теоретическая масса 1000 шт. заклепок, кг, при номинальном диаметре стержня <i>d</i> , мм | | | | | | | | | | | | | |
|---------------------------|---|-----|---|---|---|---|---|-------|-------|--------|-------|-------|--------|--------|
| | 2 | 2,5 | 3 | 4 | 5 | 6 | 8 | 10 | 12 | 16 | 20 | 24 | 30 | 36 |
| 75 | | | | | | | | 50,03 | 74,32 | 132,18 | 211,9 | 313,4 | 484,8 | 718,9 |
| 80 | | | | | | | | | 78,76 | 140,07 | 224,3 | 331,2 | 512,5 | 758,8 |
| 85 | | | | | | | | | 83,20 | 147,93 | 236,6 | 348,9 | 540,3 | 798,8 |
| 90 | | | | | | | | | 87,64 | 155,85 | 248,9 | 366,7 | 568,0 | 838,7 |
| 95 | | | | | | | | | 92,08 | 163,74 | 261,3 | 384,4 | 595,8 | 878,7 |
| 100 | | | | | | | | | 96,52 | 171,64 | 273,6 | 402,2 | 623,5 | 918,7 |
| 110 | | | | | | | | | | | 298,3 | 437,7 | 679,0 | 998,6 |
| 120 | | | | | | | | | | | 322,9 | 473,2 | 734,5 | 1078,5 |
| 130 | | | | | | | | | | | 347,6 | 508,7 | 790,0 | 1158,4 |
| 140 | | | | | | | | | | | 372,2 | 544,2 | 845,5 | 1238,3 |
| 150 | | | | | | | | | | | 396,9 | 579,7 | 901,0 | 1318,2 |
| 160 | | | | | | | | | | | | 615,3 | 956,5 | 1398,1 |
| 170 | | | | | | | | | | | | 650,8 | 1011,9 | 1478,0 |
| 180 | | | | | | | | | | | | 686,3 | 1067,4 | 1557,9 |
| 190 | | | | | | | | | | | | 721,8 | | |
| 200 | | | | | | | | | | | | 757,3 | | |
| 210 | | | | | | | | | | | | 792,8 | | |

Примечание. Для определения массы заклепок, изготовляемых из других материалов, значения массы, указанные в таблице, должны быть умножены на коэффициенты: 0,356 — для алюминиевого сплава, 1,08 — для латуни, 1,134 — для меди.

(Измененная редакция, Изм. № 1).

8 (495) 505-01-10

ИНФОРМАЦИОННЫЕ ДАННЫЕ

1. РАЗРАБОТАН И ВНЕСЕН Министерством станкостроительной и инструментальной промышленности СССР
2. УТВЕРЖДЕН И ВВЕДЕН В ДЕЙСТВИЕ Постановлением Государственного комитета СССР по стандартам от 06.05.80 № 2009
3. Стандарт полностью соответствует СТ СЭВ 1022—78
4. ВЗАМЕН ГОСТ 10301—68
5. ССЫЛОЧНЫЕ НОРМАТИВНО-ТЕХНИЧЕСКИЕ ДОКУМЕНТЫ

| Обозначение НТД, на который дана ссылка | Номер пункта |
|---|---------------|
| ГОСТ 10304—80 | Вводная часть |

6. Проверен в 1985 г. Ограничение срока действия снято по протоколу № 5—94 Межгосударственного совета по стандартизации, метрологии и сертификации (ИУС 11-12—94)
7. ИЗДАНИЕ (ноябрь 2004 г.) с Изменением № 1, утвержденным в июне 1990 г. (ИУС 10—90)

8 (495) 505-01-10



www.super-krepeg.ru